

ZIMM hefschroefspindels

Beweging met precisie



zimm.com

ZIMM

Beweging met precisie



INDRUKWEKKEND NAUWKEURIG

„De doelstelling van ZIMM om de prestaties en kwaliteit van de hefschroefspindels steeds weer naar een nieuw niveau te brengen. Waar en hoe we daarin geslaagd zijn leest u op de volgende pagina's of tijdens een persoonlijke fabrieksbezoeking.“

Gunther Zimmermann
CEO

EUROPA'S TOONAANGEVENDE FABRIKANT

Het bedrijf ZIMM

Door te kiezen voor ZIMM, kiest u niet alleen voor een krachtige partner maar ook voor de nummer een in Europa

In elke ZIMM hefschroefspindel zitten 5 decennia ervaring met aandrijfelementen . Sinds 1991 bundelen we systematisch onze know-how in het modulaire ZIMM systeem om sneller, nauwkeuriger en betrouwbaarder aan uw eisen als klant te voldoen dan u misschien in eerste instantie verwacht. ZIMM zet zich voortdurend, en met enthousiasme voor het resultaat, in om haar hefschroefspindels te verbeteren en te optimaliseren. Dit heeft ZIMM gemaakt tot marktleider van hefschroefspindels in Europa en tot een wereldwijd gewilde leverancier. ZIMM biedt oplossingen die zich keer op keer bewezen hebben en die gerenommeerde machinebouwers en industriële bedrijven in talloze branches hebben kunnen overtuigen. Als een door de eigenaar beheerd familiebedrijf is het ons streven u te ondersteunen met de beste tools in de branche, met voorbeeldige leverbetrouwbaarheid en, last but not least, met een persoonlijke touch.

5 Redenen - Waarom ZIMM?

1

Foutloos ontwerpen in de helft van de tijd

- Enorme tijdsbesparing in ontwerp
- Krachtigste configurator in de branche
- Complete systemen met alle aandrijvingen en verbindingen
- Zelf beproefde standaarddelen samenstellen
- Software voorkomt designfouten
- Genereer en download CAD in realtime

2

Meest uitgebreide modulaire systeem

- Bewezen standaardcomponenten aangepast aan de eisen van de klant
- Meer dan 7.000 nuttige combinatiemogelijkheden
- Complete hefsystemen inclusief aandrijfmotoren
- Engineering service voor speciale eisen

3

Baanbrekend productontwerp

- Voortdurende verbetering en verdere ontwikkeling
- Harmonieus ontwerp, ook voor zichtbare installatie
- Doordachte details en productvoordelen
- Gestandaardiseerde interfaces en installatiematen

4

Bewezen en geteste kwaliteit

- Van Europa's grootste aanbieder
- Standaard corrosiebescherming
- Uitgebreide test-, meet- en inspectiesystemen
- ISO 9001:2015 gecertificeerd

5

Betrouwbare en snelle levering

- Orderverwerking via website mogelijk
- Flexibiliteit en capaciteit voor grote hoeveelheden
- Hoge leverbetrouwbaarheid
- Korte levertijden

BELANGRIJKE VOORDELEN VOOR IEDERE TOEPASSING

Hefschroefspindels zijn de moderne technologie voor het nauwkeurig heffen en positioneren van componenten of lasten. Talrijke details en kenmerken maken aandrijvingen van ZIMM de eerste keuze

Met hun prestaties, nauwkeurigheid en zuinigheid overtreffen hefschroefspindels in steeds meer gevallen hydraulische oplossingen. ZIMM hefschroefspindels schitteren bovendien met een aantal kenmerken die ze al in de standaard basisuitrusting af fabriek hebben. De belangrijkste voordelen ziet u in de aangrenzende afbeelding

ZIMM hefschroefspindels

- 1 Spindel met trapezium- of kogelomloop draad**
afhankelijk van de eisen aan prijs, nauwkeurigheid en snelheid
- 2 Hoogwaardige vertanding**
gehard en geslepen voor uitstekende duurzaamheid en energie-efficiëntie
- 3 Gestandaardiseerde flenzen en systeembouwdelen**
uit voorraad voor standaard motoren
- 4 Corrosiebescherming af fabriek**
consistente basisbeveiliging als standaard verdere beschermingsniveaus en gewenste kleuren mogelijk
- 5 Geïntegreerde glijd-zwenklagers**
standaard passende lagerblokken
- 6 Afgedichte behuizing**
Levensduurgesmeerd voor hoge snelheden en bedrijfstijden
- 7 Smering zonder stilstand**
Smering ook tijdens bedrijf mogelijk
- 8 Klaar voor alle installatieposities**
Met voorbereide boringen voor alle soorten van installatie
Installatie ondersteboven met nominale belasting

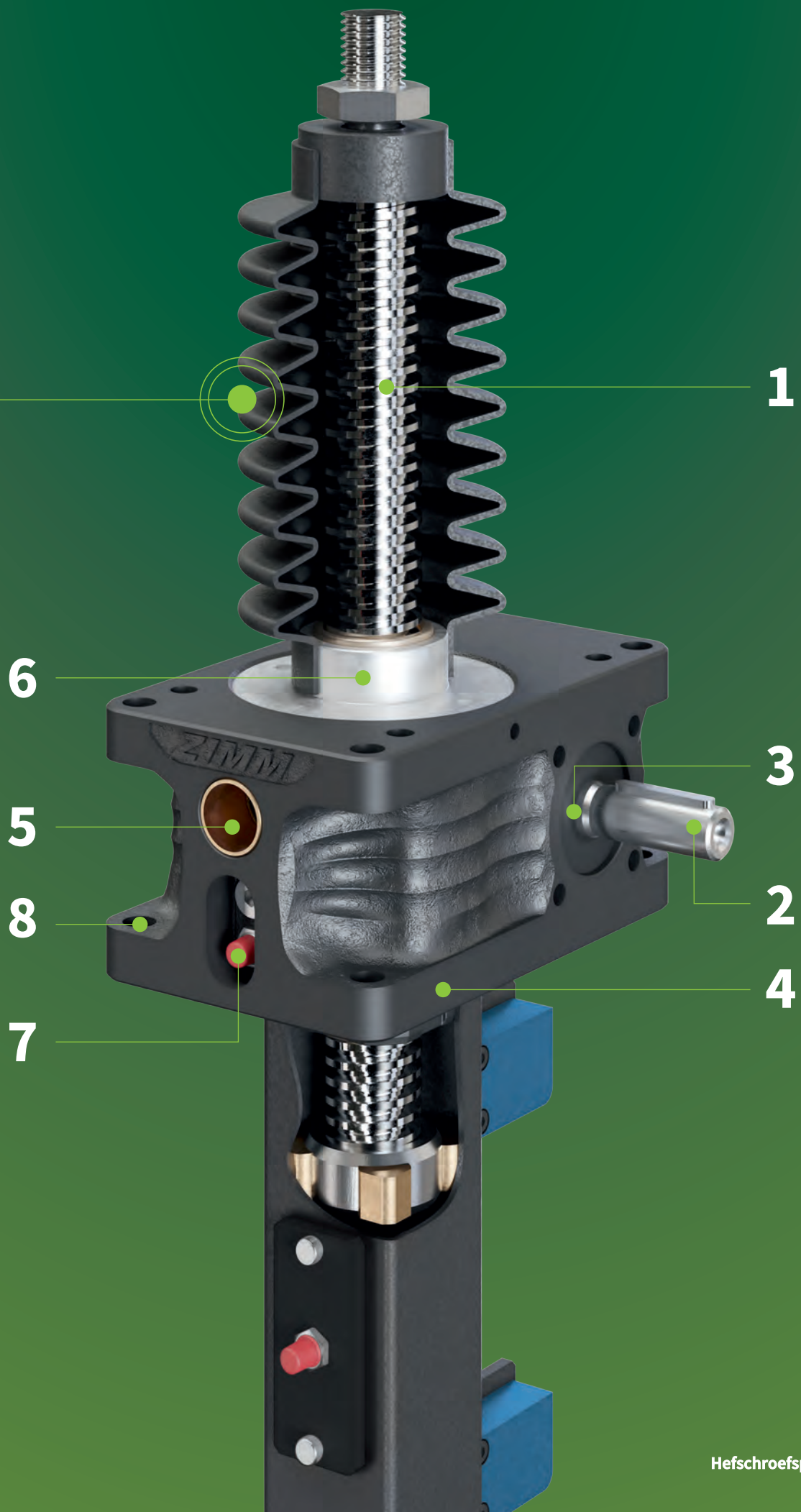

TOEPASSINGSGEBIEDEN



Staalindustrie, walsenrijen



Papier- en kunststofindustrie



Antennesystemen



Kranen



Houtindustrie



Cleanrooms

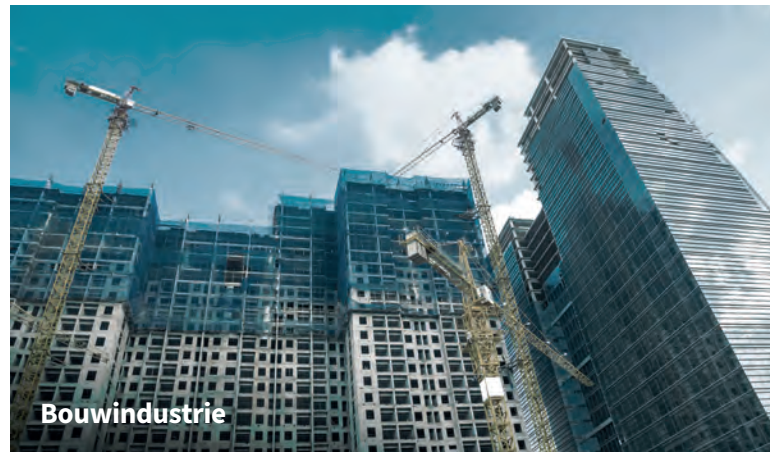

SNELLER EN EENVOUDIGER NAAR HET COMPLETE HEFSYSTEEM

ZIMM modulair systeem

Bij ZIMM hebben snelheid, knowhow en klantvriendelijkheid een systeem. Het ZIMM modulaire systeem vormt met zijn omvang, veelzijdigheid en combinatiemogelijkheden de standaard. En vooral biedt het u de mogelijkheid tot het samenstellen van complete hefsystemen met montagegedelen, verbindingssassen, veiligheidselementen en meer.

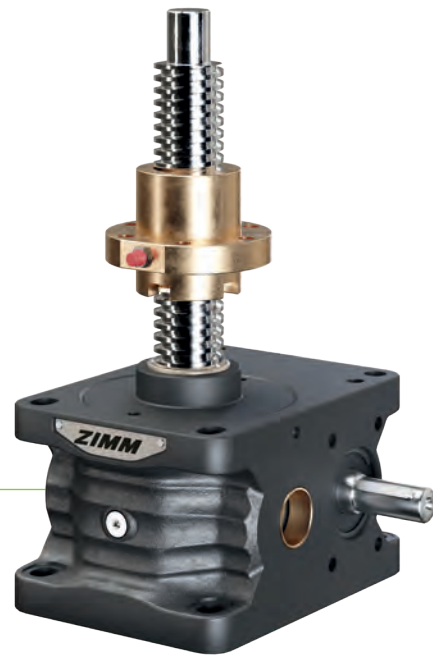

Basiselement

ZIMM hefschroefspindels in 14 bouwgroottes met een hefvermogen van 2 kN tot 1.000 kN meer dan 1.000 systeemcomponenten op voorraad, meer dan 7.000 combinaties mogelijk

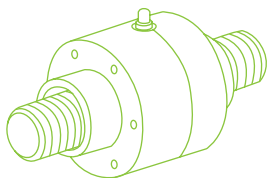

- + Spindels en spiebanen**
Veelzijdig programma van 16 tot 160 mm diameter voor trapezium- en kogelomloopsindels

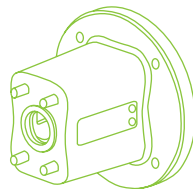

- + Flenzen, motoren en toebehoren**
Gangbare flenzen, motoren en veiligheidsc componenten

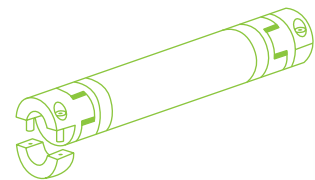

- + Verbindingsassen**
Grote collectie verbindingssassen en -koppelingen

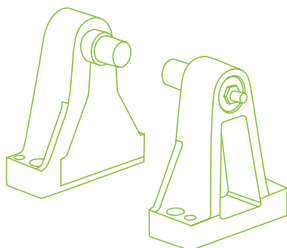

- + Accessoires voor zwenken en kantelen**
Geschikt voor alle groottes

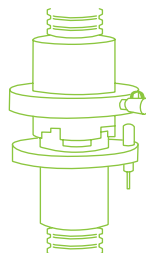

- + Beveiligingsoplossingen**
Standaardcomponenten beschermen mensen en apparatuur voor uitval

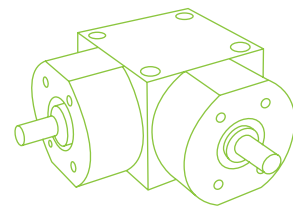

- + Tandwielkasten**
42 verschillende high-performance tandwielkasten

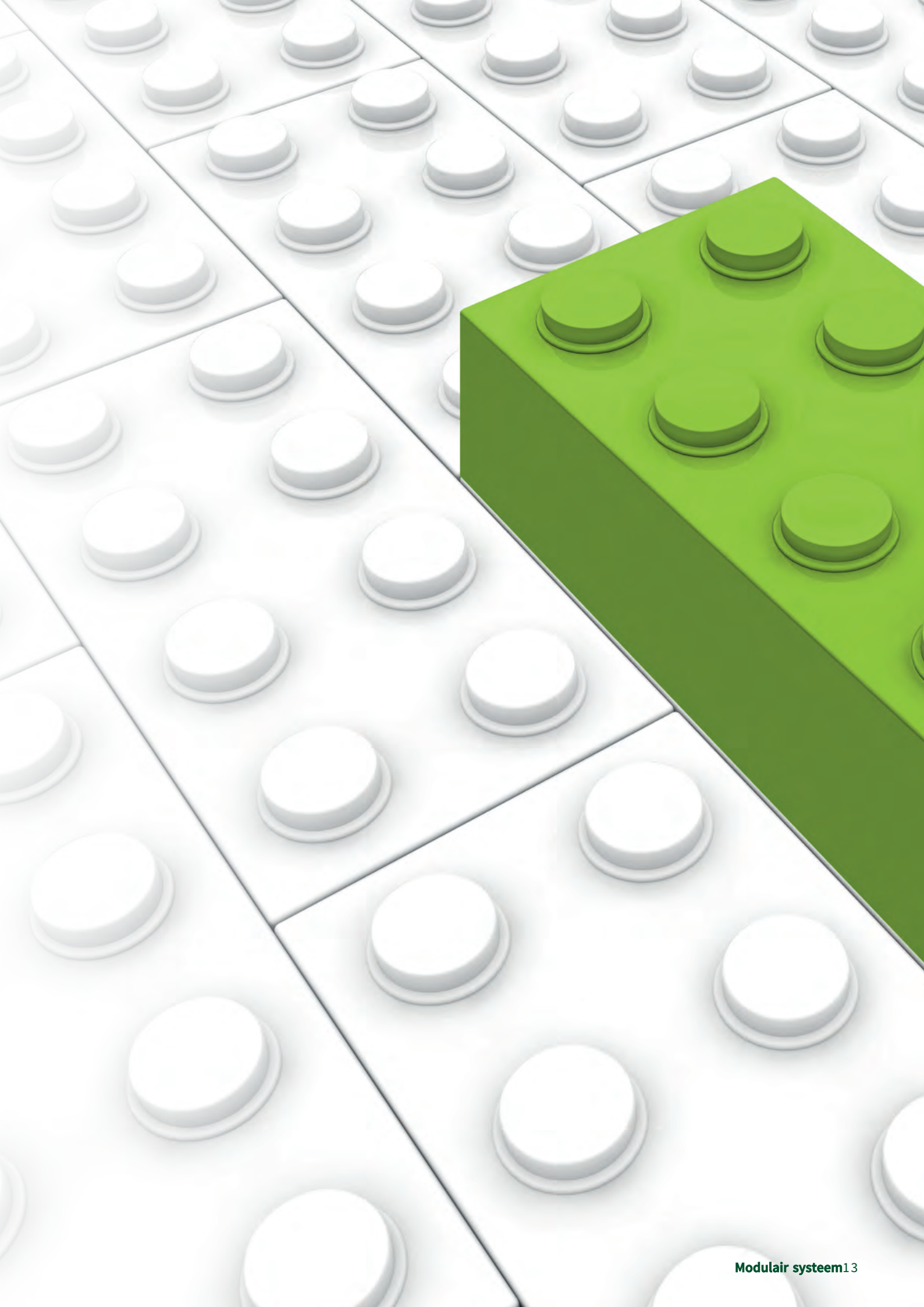

DIGITALE SERVICE MET IJZERSTERK VOORDEEL

ZIMM configurator en app

ZIMM ondersteunt u bij de selectie, het ontwerp en de bestelling met geavanceerde digitale tools bij de selectie, het ontwerp en de bestelling

De ZIMM productconfigurator begeleidt u eenvoudig, snel en intuïtief naar uw gewenste hefschroefspindel of hefsysteem. Geavanceerde plausibiliteitscontroles op de achtergrond voorkomen fouten in het ontwerp. Probeer het en download meteen de CAD-gegevens!





De ZE Evolution app laat de grenzen tussen planning en de echte wereld verdwijnen. Laat u inspireren door de 3D-weergave van een ZE-hefschroefspindel inclusief alle componenten. Gebruik de toekomstgerichte mogelijkheden om de hefschroefspindel weer te geven in een reële omgeving met behulp van augmented reality of om de productkenmerken in een geconstrueerde omgeving te verkennen met behulp van virtual reality.

**Download de app
via onze website op
uw smartphone of tablet**

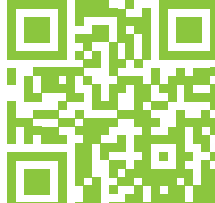

www.appszimm.com





ZIMM DRAAGT ELKE LAST VAN 2 KN TOT 1.000 KN



MEER HEFVERMOGEN VOOR UW WENSEN

Engineering

Als uw eisen verder gaan dan de mogelijke oplossingen van het standaard modulaire systeem, ondersteunt ons team van ingenieurs u graag met een individuele oplossing.

Met speciale motoren, speciale componenten, geselecteerde materialen, speciale coatings en nog veel meer verlegt onze engineering de toepassingsgrenzen van ZIMM hefschroefspindels nog eens weer aanzienlijk - uiteraard gebaseerd op goed gedocumenteerde berekeningen, constructieplannen, testreeksen en testresultaten. Geef ons gewoon uw wensen aan. ZIMM levert.





ELKE TIENDE ONTWIKKELT IDEEËN

Onderzoek & ontwikkeling



Voortdurend onderzoek naar het nieuwe en het ontwikkelen van het beproefde, dat is de kern drive van ZIMM. Geen wonder dat elke tiende persoon in ons team zich bezighoudt met innovaties.

ZIMM beschikt over een eigen testlaboratorium in de fabriek, waarin een grote verscheidenheid aan tests en onderzoeken mogelijk zijn. Op deze manier verzamelen we voortdurend waardevolle gegevens voor kwaliteitsverbetering en ter bevestiging van onze productontwikkeling. Samenwerking met gerenommeerde onderzoeksinstituten en dienstverleners brengt bovendien altijd een frisse wind in het ontwikkelingswerk van onze ingenieurs. Kort gezegd, we werken er voortdurend aan om uw volgende uitdaging nog beter uit te voeren dan de vorige.

SP80

RENSCAN™ technology

SP80

RENSCAN™ technology

RENISHAW

RENISHAW



ZIMM DEFINIEERT HET NIVEAU ZELFS IN DE PRODUCTIE

A long, brightly lit industrial factory floor with machinery and equipment. The floor is polished and reflects the overhead lights. On the left, there are several large grey metal cabinets or control panels. On the right, there is a long line of machinery, possibly a conveyor belt or assembly line, with various components and pipes. The ceiling is high with a complex network of pipes and lights. The overall atmosphere is clean and modern.

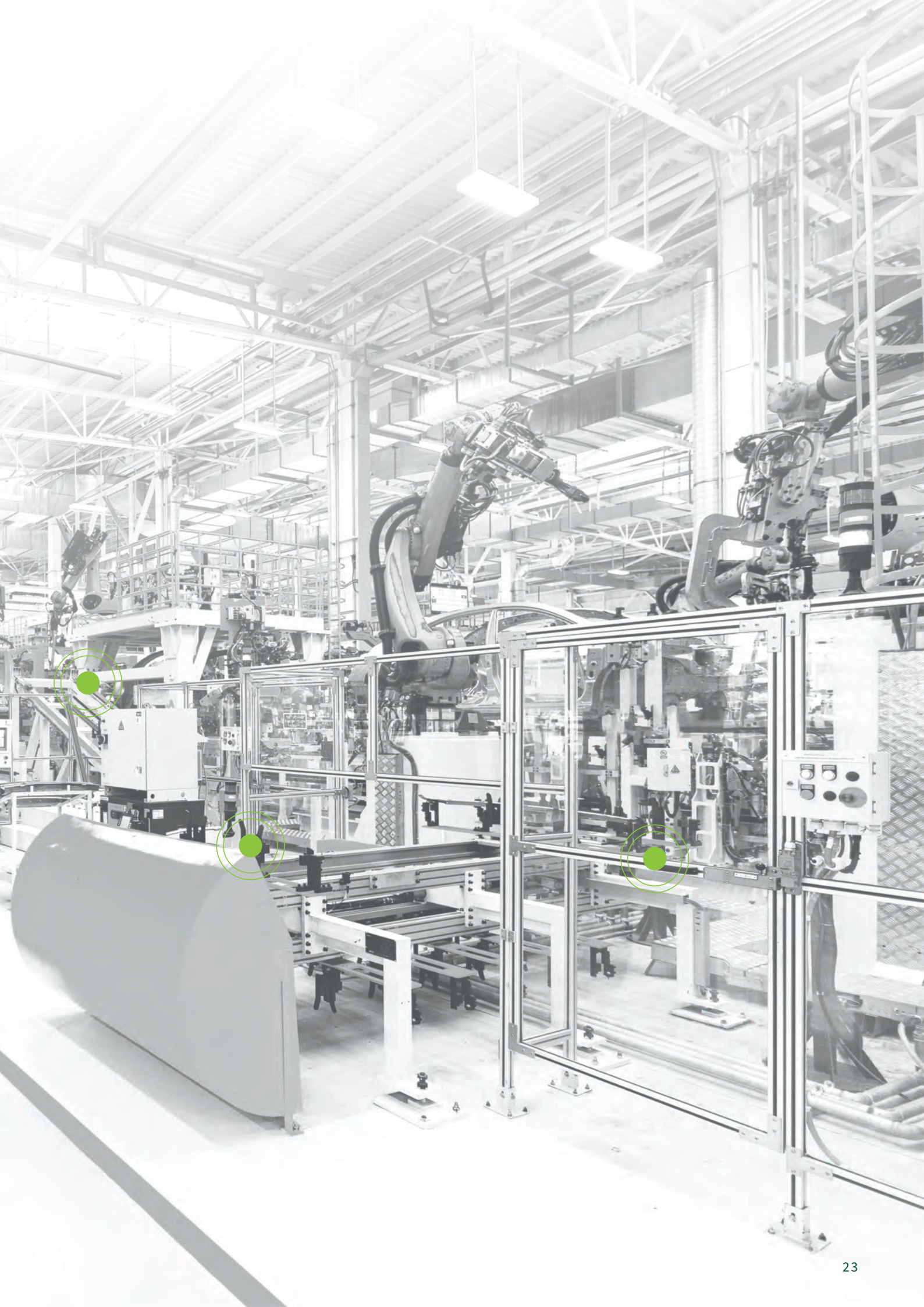



Locatie Lustenau



Locatie Ohorn

MADE IN LUSTENAU EN OHORN

Locaties

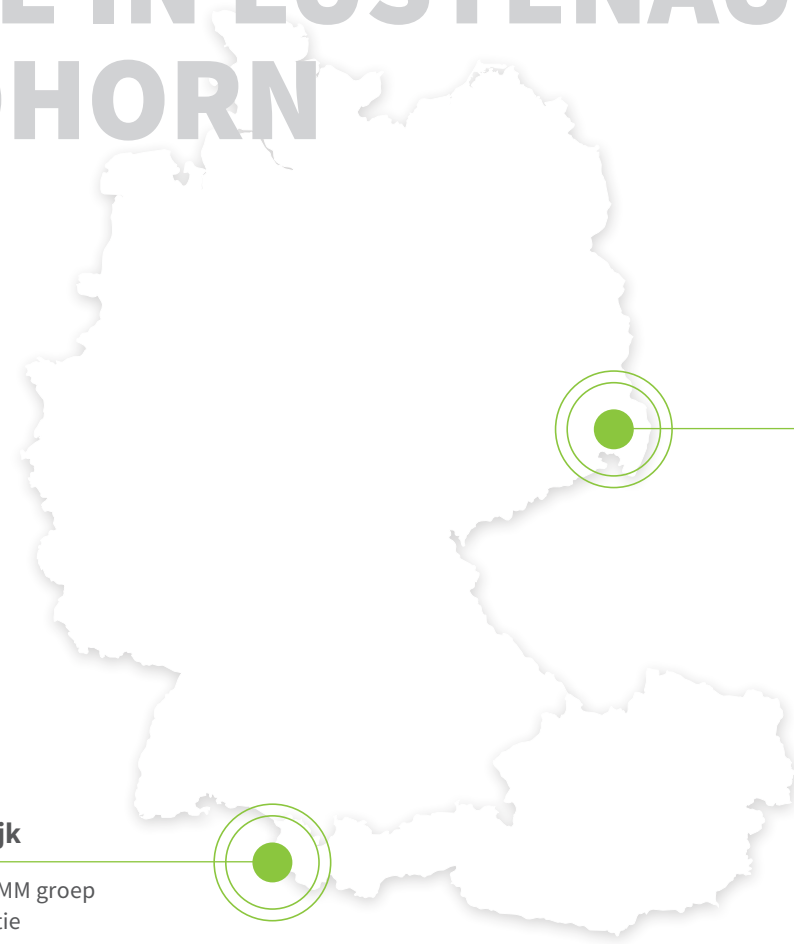

ZIMM GmbH Lustenau, Oostenrijk

Hoofdkantoor van de ZIMM groep
Ontwikkeling en productie
Hefschroefspindels

ZIMM Germany GmbH Ohorn, Duitsland

Hoofdkantoor
Onderzoek & ontwikkeling
Industriële aandrijvingen

ZIMM USA Inc. Bloomingdale/Chicago

Verkoop en
service kantoor

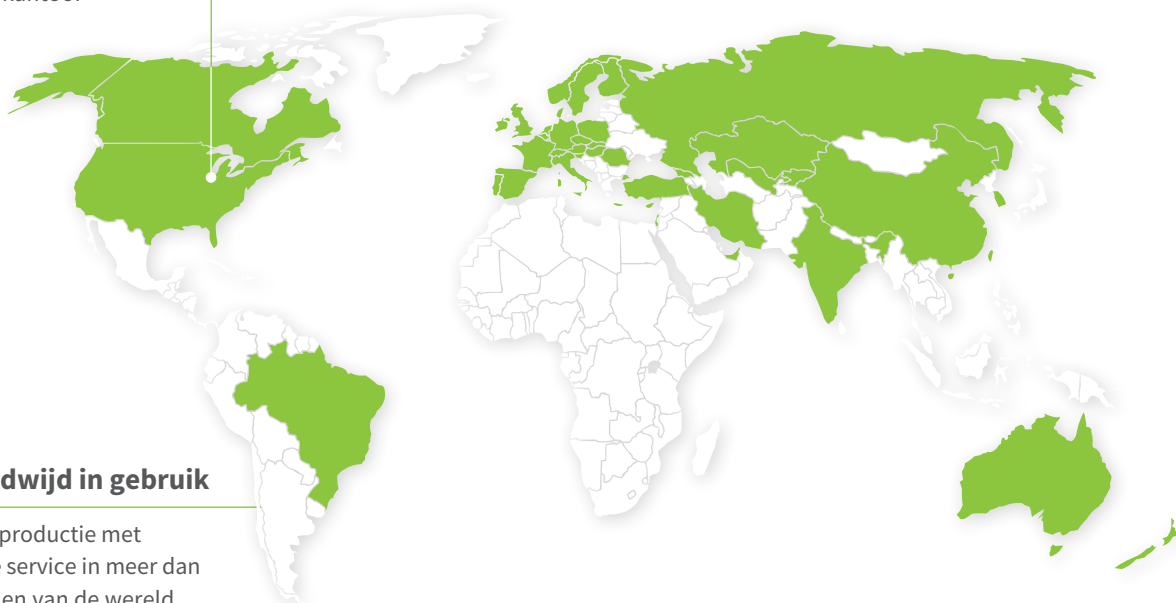

Wereldwijd in gebruik

Lokale productie met
globale service in meer dan
40 landen van de wereld

UW AANVRAAG IS ONZE AANDRIJVING

Contact - kantoren over de hele wereld

Duitsland

Mario Kühn

04177 Leipzig
m.kuehn@zimm.com
Advies

Jorge Mondragon Abal

64683 Einhausen
j.mondragon@zimm.com
Advies

Günter Plietsch

51579 Odenthal
g.plietsch@zimm.com
Advies

Achenbach Antriebstechnik

21244 Buchholz i. d. N.
f.achenbach@zimm.com
Handelsvertegenwoordiging

KW Antriebs- und Automationstechnik GmbH

90408 Nürnberg
kw-antriebstechnik@zimm.com
Handelsvertegenwoordiging

Prantner Industrie Vertretung

72766 Reutlingen
p.prantner@zimm.com
Handelsvertegenwoordiging

Oostenrijk

Michael Aberer

6890 Lustenau
m.aberer@zimm.com
Advies

Bernhard Stark

9360 Friesach
b.stark@zimm.com
Advies

Gerhard Bell

4050 Traun
g.bell@zimm.com
Handelsvertegenwoordiging

Liechtenstein

Martin Gfall

6890 Lustenau, A
m.gfall@zimm.com
Advies

Zwitserland

Martin Gfall

6890 Lustenau, A
m.gfall@zimm.com
Advies

Belgie

SEW-Eurodrive n.v. | s.a.

3001 Leuven
sew-belgium@zimm.com
Distributeur

Denemarken

ZF Danmark Aps

2630 Taastrup
zf-danmark@zimm.com
Distributeur

Finland

EIE Maskin Oy

10601 Tammisaari
eie-finland@zimm.com
Distributeur

Frankrijk

Agora Technique 94140

Alfortville agora@zimm.com
Distributeur

Groot Brittannië

HepcoMotion

EX16 6TG Devon – Tiverton
hepco@zimm.com
Distributeur

Italië

Maurizio Minoja

40100 Bologna
m.minoja@zimm.com
Sales Manager Italy

Daniele Baiocchi

55100 Lucca
d.baiocchi@zimm.com
Agent

Davide Bartolomei

10040 Turin
d.bartolomei@zimm.com
Agent

Giovanni Bettiol

31050 Ponzano
g.bettiol@zimm.com
Agent

I.M.T. S.A.S.

Di Catena Francesco Paolo
80078 Pozzuoli
f.catena@zimm.com
Agent

Favari Trasmissioni s.r.l.

20157 Mailand
favari@zimm.com
Distributeur

Nederland

Groneman B.V.

7550 AA Hengelo (O)
groneman@zimm.com
Distributeur

Noorwegen

EIE Maskin AS

0671 Oslo
eie-norway@zimm.com
Distributeur

Polen

Inmet-BTH

43-190 Mikołów
inmetbth@zimm.com
Distributeur

Portugal

Equinotec S.A.

4450-300 Matosinhos
equinotec@zimm.com
Distributeur

Roemenië

Pătrașcu & Gane

Engineering Company SRL
060883 București
pg-engineering@zimm.com
Distributeur

Zweden

EIE Maskin AB

12124 Bandhagen
eie-sweden@zimm.com
Distributeur

Slowakije

Betz s.r.o

353 01 Mariánské Lázně
betz@zimm.com
Distributeur

Raveo s.r.o

765 02 Otrokovice
raveo@zimm.com
Distributeur

Slovenië

Lešnik Lenart, D.O.O.

2230 Lenart
lesnik@zimm.com
Distributeur

Spanje

Tecnopower S.L.

08620 Sant Vicenç Dels Horts
Barcelona
tecnopower@zimm.com
Distributeur

Tsjechië

Betz s.r.o

353 01 Mariánské Lázně
betz@zimm.com
Distributeur

Raveo s.r.o

765 02 Otrokovice
raveo@zimm.com
Distributeur

Hongarije

Theiss Hajtástechnika Kft.

2142 Nagytarcsa
theiss@zimm.com
Distributeur

Australië

T.E.A.

Transmissions Pty Ltd
Tiaro Qld 4650
tea-australia@zimm.com
Distributeur

Brazilië

Grunn + LF Equipamentos do Brasil

07753-040 Cajamar – SP
grunn@zimm.com
Distributeur

China

Mi'an

Electrotechnique Co., Ltd.
200090 Shanghai
miantech@zimm.com
Distributeur

Hong Kong

Mi'an

Electrotechnique Co., Ltd.
Wanchai
miantech-hkg@zimm.com
Distributeur

India

Natasha Enterprises

110015 New Delhi
natashaenterprises@zimm.com
Distributeur

Iran

Nik Andishan Control Co.

Shahre-Zafar, Teheran
nacec@zimm.com
Distributeur

Israel

Chemlani Technologies

Bar Lev Industrial Park
chemlani@zimm.com
Distributeur

Canada

ZIMM USA Inc. | ZIMM USA by DieQua

Bloomington IL
60108-3105, USA
office@zimm.com
Filiaal

Kazachstan

Industrial Drive LLP

050000 Almaty
promprivod-kz@zimm.com
Distributeur

Nieuw Zeeland

SaecoWilson Ltd

Auckland 1122
saecowilson@zimm.com
Distributeur

Rusland

Servotechnica ZAO

125130 Moskau
servotechnica@zimm.com
Distributeur

000 Stankoservice on Sokol

125315 Moskau
stserv@zimm.com
Distributeur

000 E.M. Intech

127550 Moskau
em-intech@zimm.com
Distributeur

Zuid Korea

JungWoo Corporation

21944 Yeonsu-gu, Incheon
jwcorporation@zimm.com
Distributeur

Taiwan

Chiang Ly Trading Co., Ltd.

10065 Taipei
chiangly@zimm.com
Distributeur

Turkije

Star Hidropar Makine

Parçası San. ve Tic. Ltd. Şti.
34384 Okmeydani, Istanbul
starhidropar@zimm.com
Distributeur

Oezbekistan

Industrial Drive LLP

10012 Taschkent
promprivod-uz@zimm.com
Distributeur

USA

ZIMM USA Inc. | ZIMM USA by DieQua

Bloomington IL 60108-3105
office@zimm.com
Filiaal

zimm.com

UW AANVRAAG IS ONZE DRIVE



ZIMM GmbH

Millennium Park 3, A-6890 Lustenau
T +43 5577 806-0, E info@zimm.com